

OLIE- EN BENZINE AFSCHIEDER PSDC6 DN160

ART 5118

CODE	NOMINALE MAAT	DIAMETER UITGANG (MM)	VOLUME SLIBVANG	OLIE-RETENTIE-VOLUME	TOTAAL VOLUME (L)	LENGTE (MM)	BREEDTE (MM)	HOOGTE (MM)	GEWICHT LEEG (KG)
5118	6	DN 160	670	200	1250	1650	1200	1500	128

VOORDELEN

- Olie en benzineafscheider zonder Bypass
 - » Hoge weerstand tegen corrosie en chemicaliën
 - » Hoge mechanische weerstand
- De tank uit één stuk (zonder lassen) geeft het product een uitstekende uitstraling en vermijdt elk risico op lekkage
- Compact en makkelijk te vervoeren:
 - » lichtgewicht
 - » geïntegreerde hijsogen



PRODUCTOMSCHRIJVING:

- Debiet: 6L/s
- Volume slibvang: 670L
- Olieretentievolume: 200L
- IN/UIT: DN160
- Conform CE 858-1

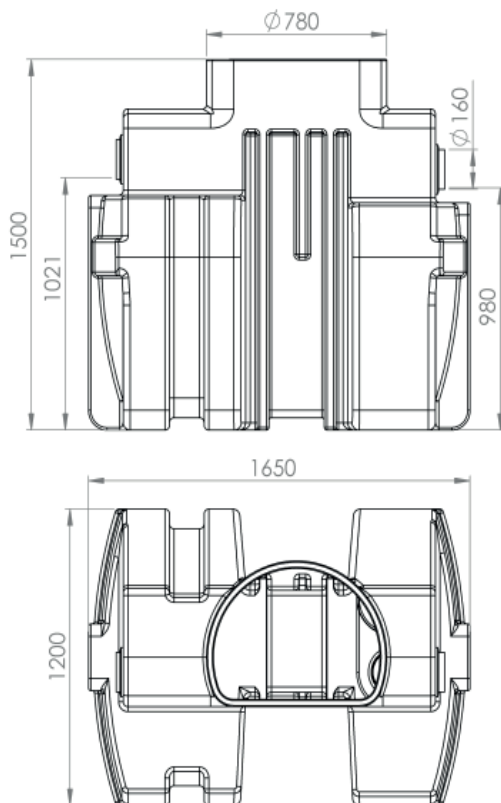

OLIE- EN BENZINE AFSCHIEDER PSDC6 DN160 ART 5118

OPTIES

ALARM SYSTEEM VOOR OLIE-EN BENZINEAFSCHEIDER

Het alarmsysteem detecteert de maximale dikte van de olielaag.
Volgens de Europese norm (EN 858-1) is een alarm verplicht.

CODE	REF
5360	ALARME OB

PLAATSINGSSCHEMA ALARM

Het alarm dient halverwege de hoogte van de uitstroom en de vlotter geïnstalleerd te worden.

